

サニタリー用指示付圧力発信器

Pressure Transmitter with gauge for SANITARY

Model MSS-J

概要

本計器は、アネロイド型の圧力計と圧力発信器両方の特性を備えたハイブリッド計器です。

特徴

- ・ 指示が機械式の為、万一電源供給が止まっても圧力測定が可能。(発信器機能は失われます。)
- ・ 同一形状で広い圧力レンジに対応可能。
- ・ ゼロ・スパン調整を標準装備。
- ・ 接液部がステンレスの為、耐食性に優れる。



仕様

圧力レンジ

0～0.1MPa to 0～2.5MPa

※受圧部サイズにより製作レンジが異なりますので詳細は対応表にて確認下さい。

精度 (at20℃)

±1.6%F.S.

耐圧力

120%F.S.

圧力発信器部仕様

精度 (at20℃)

±1.0%F.S.

電源

DC 24V±10%

出力

DC 4～20mA(2線式)

負荷抵抗

max.550Ω

受圧部種類

ヘルール1S、1.5S、2S、2.5S、3S、4S
(放熱フィン付き対応可)
その他サイズはお問い合わせ下さい。

許容周囲温度

-5～45℃(≦85%RH)

許容受圧部温度

-10～135℃(プロピレングリコール)
-30～150℃(シリコンオイル)

許容測定体温度

-10～100℃

接液部材質

SUS316、SUS316L

封入液

プロピレングリコール

シリコンオイル

その他封入液はお問い合わせ下さい。

周囲温度特性

max.1.5kPa/℃(45℃)

受圧部温度特性

max.0.35kPa/℃

ケース構造

防滴構造

質量

約1.3kg

測定流体(接液部材質を腐食させないこと)
気体又は液体



外形寸法図

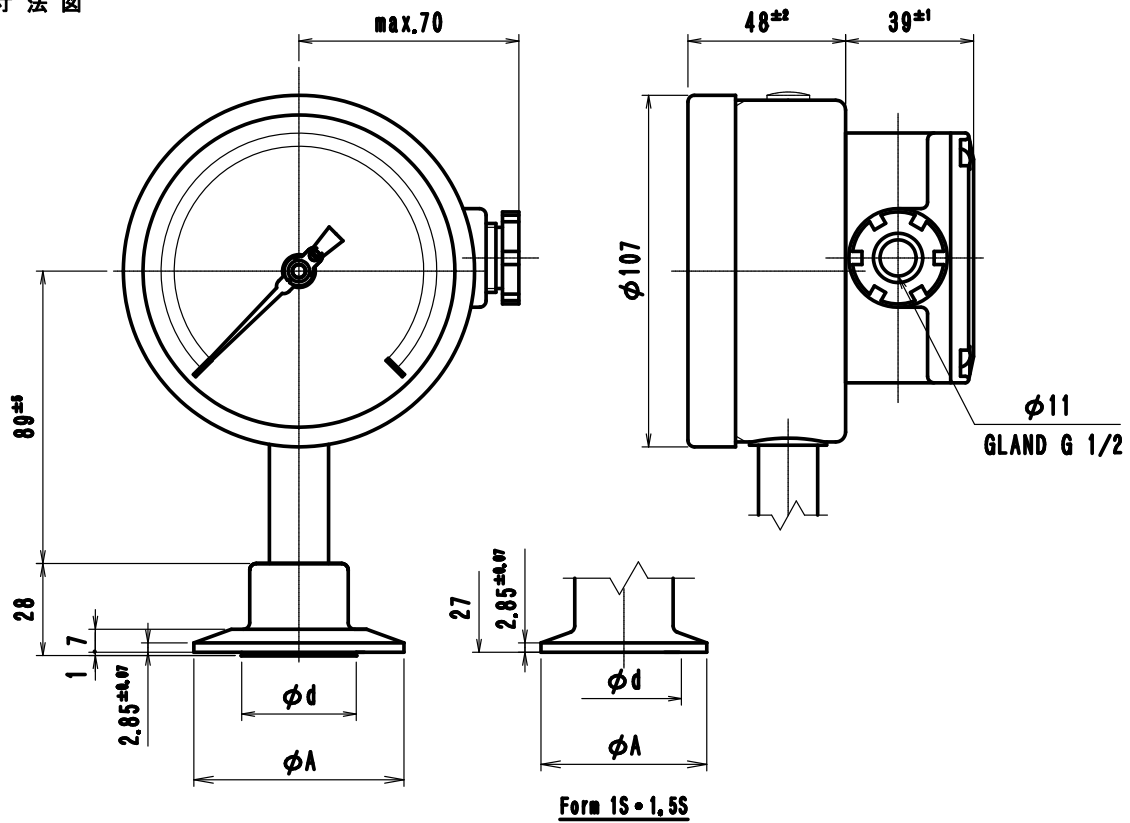

配線例

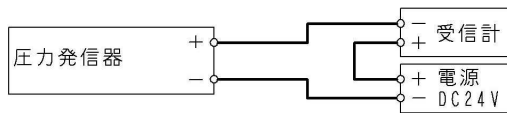

受圧部種類別製作圧カレンジ

種類	製作レンジ	受圧部寸	
		A	d
1S・1.5S	0.3 ~ 2.5 MPa	50.5	35
2S	0.3 ~ 2.5 MPa	64	47
2.5S	0.3 ~ 2.5 MPa	77.5	47
3S	0.1 ~ 2.5 MPa	91	72
4S	0.1 ~ 1 MPa	119	90



旭計器工業株式会社

<http://www.asahigauge.co.jp>

本社 大阪市北区西天満3丁目13番10号
 TEL(06)6362-7531
 東京営業所 東京都港区芝大門1丁目1番21号(成和大門ビル2F)
 TEL(03)3436-5381
 四国営業所 愛媛県新居浜市郷1丁目2番12号
 TEL(0897)47-4351