

小形圧力計

Small-Size Pressure Gauge

Model 101/ 315

概要

空気圧式調節計、変換器、またはその周辺機器用として用いられる小形圧力計で高トルクでヒステリシスの少ないブルドン管、精密加工の歯車、リンク機構により構成されています。機能はJIS B7505-1に準じます。

特徴

圧力指示の読み取りが容易で、取り扱いも簡単です。小形で軽量、限られた取り付けスペースに最適。



仕様

準拠規格

JIS B7505-1

大きさ

φ40, φ50

形状

縁なし形(A)
ねじ込形(F)

精度

φ40: ±2.5% F. S.
φ50: ±1.6% F. S.

圧カレンジ

0~0.1MPa to 0~10MPa

接続ネジ

G1/8、G1/4、R1/8、R1/4
(NPTネジも製作いたしますのでお問い合わせ下さい。)

接液部材質

BRASSおよびSUS316
(φ40のSUS製は銀ロウ付けとなります。)

外装

金属ケース Crメッキまたは黒色塗装
(φ50ワッパ式下ネジの場合のみCrアルマイトとなります。)
SUSケースも製作いたしますのでお問い合わせ下さい。

使用温度

-5~45℃(ただし測定流体が凍結しないこと。)

オプション

虫ネジ
禁油・禁水処理
特殊目盛
目盛色塗り



外形寸法図(ワッパ式)
101-A

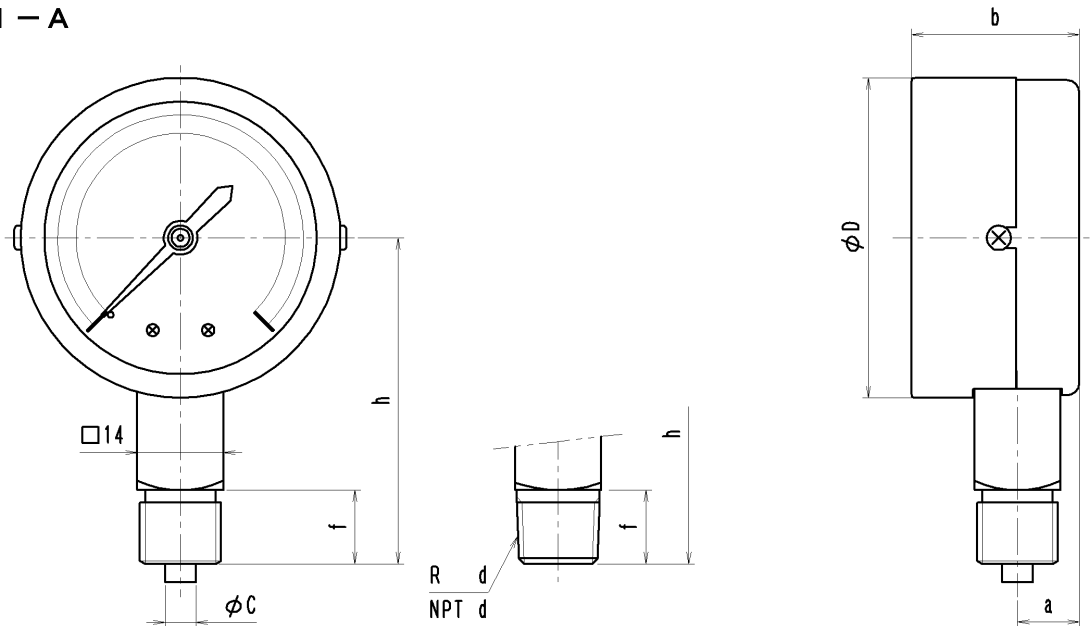

圧力計サイズ	d	D	a	b	C	f		h	
						G	R	G	R
40	1/8	41	9	26	4	14	10	45	41
	1/4				5	16	12	47	43
50	1/8	53	10	28	4	14	10	51	48
	1/4				5	16	12	53	50

101-F

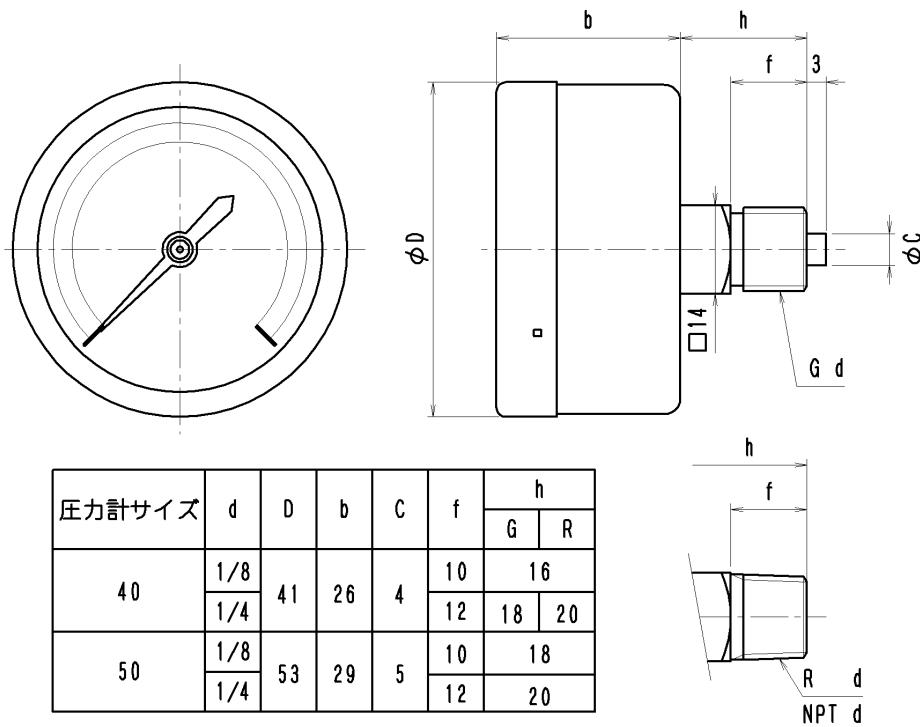

圧力計サイズ	d	D	b	C	f	h	
						G	R
40	1/8	41	26	4	10	16	
	1/4				12	18	20
50	1/8	53	29	5	10	18	
	1/4				12	20	

外形寸法図(ネジ蓋式)
315-A

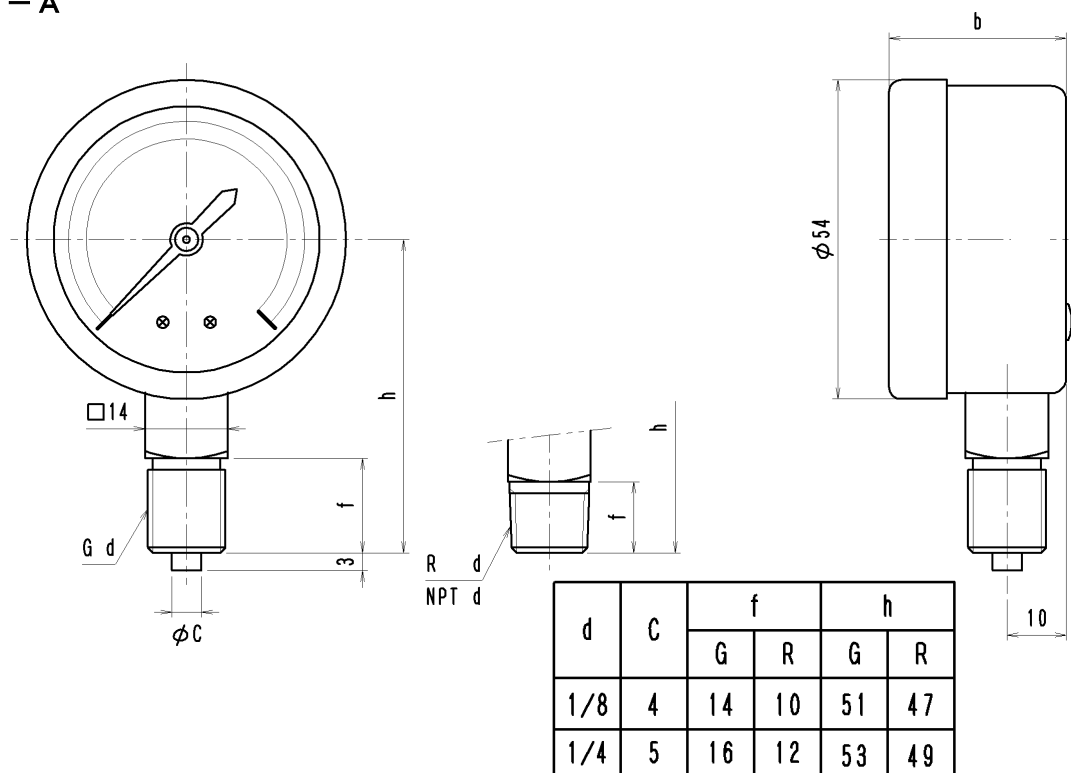

315-F

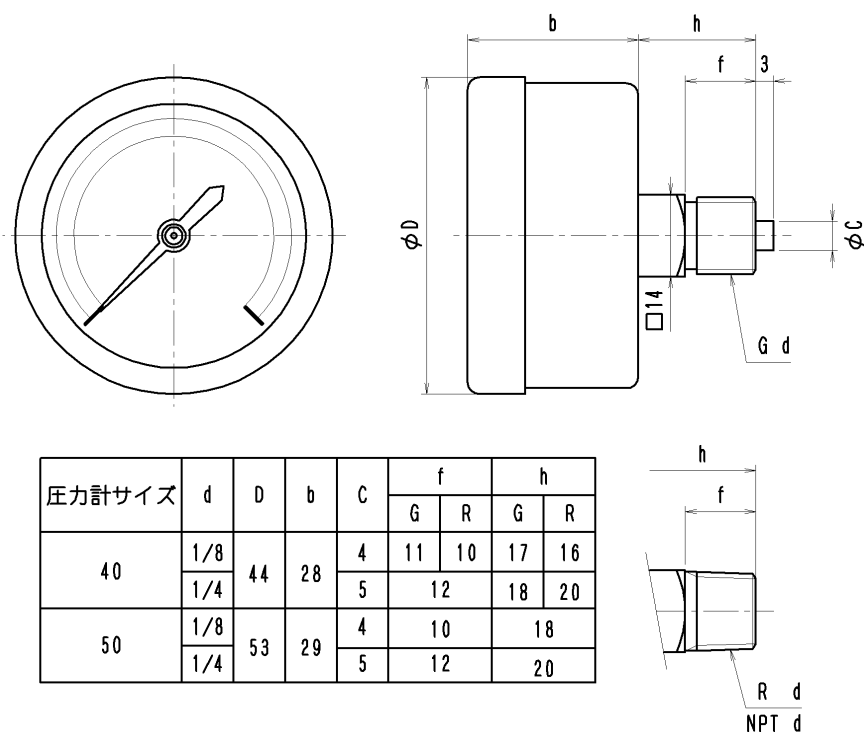

旭計器工業株式会社

<http://www.asahigauge.co.jp>

本社 大阪市北区西天満3丁目13番10号
 TEL(06)6362-7531
 東京営業所 東京都港区芝大門1丁目1番21号(成和大門ビル2F)
 TEL(03)3436-5381
 四国営業所 愛媛県新居浜市郷1丁目2番12号
 TEL(0897)47-4351